

药学研究生综合素质测评指标体系研究

张红梅 陈欣 于嘉轩 江滨 徐萍

【摘要】 本文在综述研究生综合素质相关文献的基础上,设计访谈提纲,对北京大学药学院研究生及导师进行了抽样访谈,探讨药学研究生综合素质的内涵和测评指标;同时,按照北京大学的要求和借鉴相关院系的测评经验,构建药学研究生综合素质测评指标体系。

【关键词】 药学专业; 研究生; 综合素质; 测评指标

Research on assessment index of comprehensive quality of pharmacy postgraduates Zhang Hongmei*, Chen Xin, Yu Jiakuan, Jiang Bin, Xu Ping. * School of Pharmaceutical Sciences, Peking University, Beijing 100191, China

Corresponding author: Jiang Bin, Email: binjiang@sina.com

【Abstract】 Based on literature review on comprehensive quality of postgraduates, this article outlined and conducted interviews with sampled postgraduates and mentors in School of Pharmaceutical Sciences, Peking University on the definition and assessment index of comprehensive quality of pharmacy postgraduates; then referring to the requirements of PKU and experiences from other school, an assessment index of comprehensive quality of pharmacy postgraduates was developed.

【Key words】 Pharmacy major; Postgraduates; Comprehensive quality; Assessment index

研究生教育作为国家最高层次的教育,肩负着培养高层次创新人才的重任。为了契合国家对人才的需要,使研究生能够适应社会发展需求,真正成为对社会有用之人,就要不断提高研究生的综合素质。如何有效地对研究生的综合素质进行评价与引导,已经成为高校、教育研究机构共同关心的问题。研究生综合素质测评也是学生培养和管理工作中的重要内容,其测评体系是人才培养的一种导向,是对教育理念、培养目标和培养过程的评价和检验,其测评结果也是评定各类奖励、奖学金、对外交流、毕业生就业推荐等工作的重要依据。师生对测评体系的完整性、规范性、针对性、有效性等都有较高的要求,特别是随着近年来研究生奖学金额度的不断提高,该诉求越发凸显。通过查阅文献,目前尚无专门针对药学研究生综合素质测评的研究。因此,构建一种科学有效和具有专业特色的测评体系,是亟待药学教育工作者研究解决的问题。本文在借鉴相关文献、北京大学要求和有关院校测评经验的基础上,结合本院实际工作,对北京大学药学院研究生和导师进行了抽样访谈,探讨并构建了药学研究生综合素质的内涵和测评指标体系。

1 药学研究生综合素质的内涵

目前,国内已经有一些关于研究生综合素质^[1]、医学研

究生^[2]、理工科研究生^[3-4]、电子类信息类研究生^[5]、经济管理类研究生^[6]、临床医学专业学位研究生、体育训练学专业硕士研究生等综合素质及其测评的研究。

徐燕茹认为,研究生的综合素质包括思想道德素质、科学文化素质、创新素质、社会实践能力和身心素质^[1]。王青认为,医学研究生综合素质包括思想、人文、专业和身心素质^[2]。代玉美构建了理工科研究生综合素质测评指标体系,其一级指标包括科学素质、人文素质、思想品德、身心素质 4 个方面^[3-4]。陈峻主要从德育、智育、身心和发展性素质 4 个方面,对电子类研究生综合素质的内涵进行了讨论^[5]。陈全成运用层次分析法,提出经济管理类研究生综合素质一级指标包括科研与专业素质、思想道德素质、人文素质、实践能力 4 项^[6]。蒋德珑运用模糊综合评判的方法,提出按照“德、能、智、体、美”5 个方面对研究生综合素质进行评价^[7]。综上所述,不同学科领域、不同类别的研究生综合素质内涵具有一定的相似之处,均强调“德智体美劳”的全面发展。

与其他专业研究生相比,药学研究生的培养目标有其特异性。北京大学药学院以培养适应医药卫生事业和高等医药教育事业发展需要,具有较宽广扎实的理论基础、系统深入的专业知识、熟练的实验技能、较强的创新和发展潜能、德智体全面发展的高素质和高水平药学专门人才为总体培养目标。结合这一培养目标,本课题组采用结构化访谈方法,对药学院的院士、学院领导、各系系主任、研究生导师、班主任、学生代表等共计开展了 30 余人次的一对一访谈,涉及“药学研究生综合素质内涵、测评必要性,以及测评主体、测评内容、方法、结果应用”等内容。

DOI: 10.3760/cma.j.issn.1673-677X.2015.05.044

基金项目: 2014 年北京大学生工作系统重点支持课题“药学院研究生综合素质测评研究”(BDSZ2014021001)

作者单位: 100191 北京大学药学院(张红梅、徐萍),教学办公室(陈欣),药事管理与临床药理学系(于嘉轩、江滨)

通信作者: 江滨, Email: binjiang@sina.com

综合分析访谈对象的意见和建议,课题组认为,药学研究生综合素质应该包括思想道德素质、人文素质、学术科研素质、身心素质 4 个维度,具体涵义于下文详细阐述。

2 药学研究生综合素质测评指标体系的构建

本课题组根据《北京大学学生素质综合测评办法》和医学部《医学科学学位研究生综合素质指标体系》2 份指导性文件,结合药学院研究生和导师等的访谈结果,以及北京大学化学学院等院系的学生综合素质测评经验,依照目标一致性、直接可测性、整体完备性、相互独立性、简单易行性等指标体系建立原则^[8],构建了药学研究生综合素质测评指标体系,并充分征求院内专家、导师和研究生的意见,对指标体系及其指标解释进行修改和完善,最终从思想道德素质、人文素质、学术科研素质、身心素质 4 个维度,确定了药学研究生综合素质测评指标体系,包括一级指标 4 个、二级指标 14 个,并通过德尔菲法确定各一级指标和二级指标的权重。具体结果详见图 1。

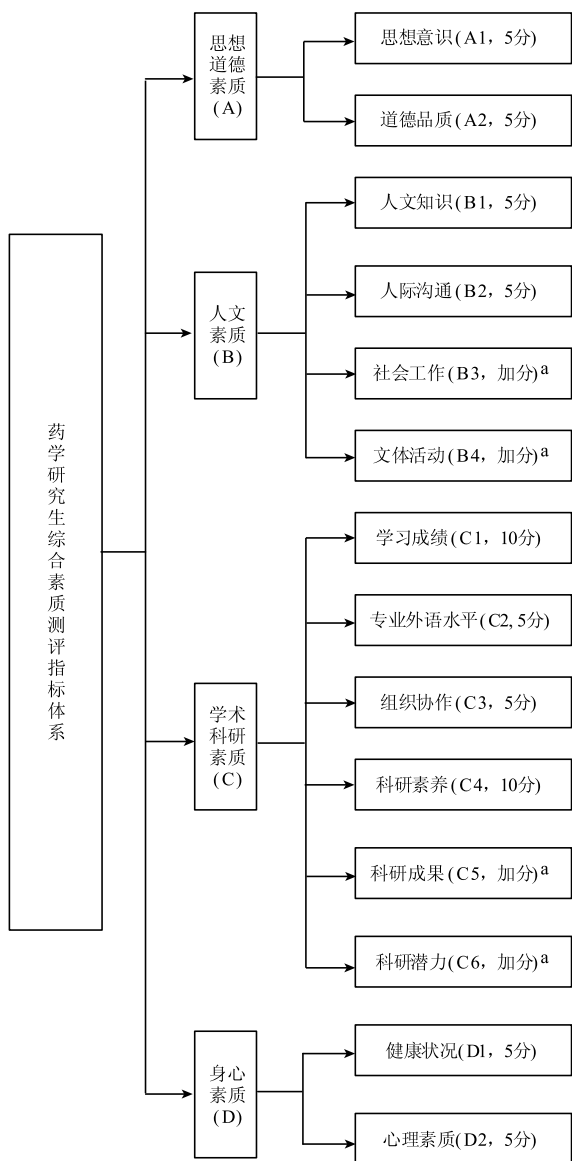

注: 标有“a”项为创新性指标,包括社会工作、文体活动、科研成果、科研潜力,其余为基础性指标

图 1 北京大学药学研究生综合素质测评指标体系

3 综合素质测评指标体系内容诠释

3.1 思想道德素质

思想道德素质指人才在思想意识、道德行为、政治态度、法纪素养等方面具有的符合时代特色的基本品质^[1]。中共十八大从个人行为层面提炼了社会主义核心价值观基本理念,提出爱国、敬业、诚信、友善的价值准则。习近平总书记在视察北京大学时也强调“做人做事第一位是修德,一个人只有明大德、守公德、严私德,其才能用得其所”。作为北京大学培养的我国高素质、高水平药学专门人才,在具备科研素养的同时,更要不断强化自身思想道德素质的培养。

药学研究生的思想道德素质包括思想意识和道德品质 2 个方面。在思想意识方面,药学研究生应当树立坚定的政治信念和正确的世界观和人生观;具有爱国主义思想,主动学习贯彻党和国家的路线、方针、政策,关注并正确认识国际形势;先人后己,具备集体主义思想和服务精神;人格正直,思想积极向上;热爱药学专业,对医药事业有抱负有担当。在道德品质方面,要加强道德修养,注重道德实践,严格遵守国家法律法规、校纪校规;遵守社会公德,勤俭、感恩、助人、谦让;严谨治学,诚信、不投机取巧或学术造假,具有良好的学术道德。

3.2 人文素质

人文素质包括人文知识、人际沟通、社会工作和文体活动 4 个二级指标。其中,人文知识与人际沟通是基础性指标,社会工作与文体活动是创新性指标。之所以进行基础性与创新性指标的区分,是考虑到个人性格、兴趣、特长等差异,无法要求所有研究生都在社会工作、文体活动方面有所建树,这一点获得了许多访谈对象的认可。为了更好地引导研究生的自我培养和全面发展,我们将社会工作与文体活动指标设置为创新性指标,以与基础性指标相区分。

在人文知识方面,药学研究生应当具备文学、历史、法律等人文社会科学方面的知识,并能够将其很好地根植于日常生活与科研过程。在人际沟通方面,药学研究生应当尊重他人,正确处理与导师、班级同学、实验室同学的关系,团结友爱。在访谈过程中,多位导师提到由于药学研究生大多在实验室从事基础研究工作,性格内向,不善与人沟通,甚至与自己的导师都存在沟通障碍,人际沟通能力已经成为部分药学研究生成长成才的一大障碍。对此,课题组认为,人文知识与人际沟通应当同时作为对药学研究生的基本要求。

社会工作方面的创新性体现在“在院级以上(含院级)党团、学生会、学生社团、班级等工作方面担任一定职务并较被认可;积极参加社会实践和社会公益性活动、志愿服务活动等”。文体活动方面的创新性体现在“积极参加院级以上(含院级)体育、文艺活动并表现优异”。该部分测评采取加分形式,依据具体加分规则进行评价。

3.3 学术科研素质

研究生是在本科教育基础上培养的高层次专业人才。《中华人民共和国学位条例》中规定:“攻读硕士学位的研究生,必须在本门学科上掌握坚实的基础理论和系统的专门知识,掌握一门外国语,具有从事科学研究、教学工作或独立担负专门技术工作的能力。攻读博士学位的研究生,必

须在本门学科上掌握坚实宽广的基础理论和系统深入的专门知识,具有独立从事科学研究和教学工作的能力,在科学或专门技术上做出具有一定创造性的成果。”由此可见,学术科研素质是研究生的一项重要素质要求。本课题组认为,学术科研素质包括学习成绩、专业外语水平、组织协作、科研素养、科研成果、科研潜力 6 个二级指标。

学习成绩是衡量学生学习能力的重要指标,在访谈中,这一点得到了研究生的广泛认可。在专业外语水平方面,药学是一门国际交流与合作较为密切的学科,作为北京大学药学院的研究生,应当具备较强的外语听说读写能力,能够熟练使用外语撰写学术论文、进行学术交流。

药学研究以实验室工作为主,一个能够合理安排实验计划的研究生,其工作效率要远高于缺乏计划的研究生。此外,药品研制及其他环节均需要团队高度协作。因此,强化药学研究生的组织和团队协作意识十分重要。

此外,师生们认为药学研究生在学术科研素质方面还应当具备以下素养:对科研有兴趣、工作积极主动、不断探索、工作量有保证;能够利用多种途径,跟踪前沿文献,获取相关信息,具有对信息组织、分析并恰当运用的自我学习能力;能够熟练操作专业实验仪器、设备,实验技能过硬,对结果有捕捉能力;具有良好的口头和书面交流能力,包括撰写论文、报告、课题申请书,评审同行成果,课题汇报和论文答辩等。

大多数访谈对象强调了创新能力是研究生最重要的必备素质之一。一般院系通常仅以论文发表的数量及其刊物影响因子为主评价研究生的科研成果。但是,同一院系不同二级学科发表论文的难度、影响因子存在较大的差异,仅仅根据发表论文的数量和影响因子来评价研究生的创新能力既不科学、也不公平。本课题组对传统的“以影响因子论英雄”的测评方式予以改进,由学院学术委员会根据不同期刊的发文难度、成果地位,对各二级学科期刊进行了分级,不同二级学科处于同一级别的期刊,即使影响因子不同也可以在测评中获得相同加分,从而保证了创新能力测评的科学性与公平性。科研成果包括发表学术论文、撰写论著、参加学术活动、课题贡献、申请发明专利等。

在访谈过程中,部分导师反映以“文章论英雄”的测评体系容易埋没一些正在做重要攻关类项目研究、投入周期长、成果产出慢的研究生。因此,本课题组特别设置了“科研潜力”二级指标,由导师和教授根据研究生的科研兴趣、工作投入、科研基础与进展、项目难度等因素,判断其对所开展科研工作的贡献,评价其科研潜力。对于具备科研潜力的研究生给予一定加分,鼓励研究生参与“高”“深”项目研究。

3.4 身心素质

身心素质是身体素质与心理素质的合称。对于药学专业学生而言,研究生阶段是科研训练的关键时期,学习和科研压力较大,只有保持健康的体格和稳定向上的情感力量、坚忍不拔的精神,才能适应药学科研的高要求。而在进入

社会之后,除了过硬的业务能力之外,用人单位也非常看重毕业生的身心素质,要求毕业生具有积极向上的人生观、价值观和健康的体魄。在访谈过程中,有的导师提到了部分药学研究生缺乏体育锻炼的意识和习惯、承受实验挫折和压力的心理素质也较弱。在对全院师生的问卷调查中,我们也发现研究生群体对个人身心健康的重要性重视不足。本课题组认为,身心健康应当涵盖健康状况与心理素质 2 个方面。健康状况侧重考查研究生的健康意识和健康行为,能否认识到健康的重要性、保持良好的生活状态和精神面貌,养成良好的运动、饮食和睡眠习惯等。心理素质要求研究生自信、坚韧、积极、乐观;适应能力强、耐挫能力强。

4 结语

我国高校研究生现有评价体系多侧重于评优和奖学金评定,这种考核方式只是调动了部分较为优秀研究生的积极性,无法发挥对全体研究生的激励作用。为此,应当对全体研究生进行综合素质测评以加强研究生培养的过程管理,使得激励与考核并重。

本研究结合我院研究生培养实际,充分听取院士、学院领导、系主任、导师、研究生等相关主体的意见和建议,明确了药学研究生应当具备的综合素质内涵,构建了一种适用于我院研究生综合素质测评的指标体系。目前,该指标体系已经应用于北京大学药学院全体研究生学年评估、学业奖学金和奖励奖学金评定工作,在一定程度上发挥了人才培养的导向作用。我们将继续总结应用过程中测评相关主体的意见与建议,不断完善药学研究生综合素质测评指标体系,更好地引导药学研究生成长成才。

参 考 文 献

- [1] 徐燕茹,贺祥,扈长茂. 构建研究生综合素质评价体系[J]. 医学研究生学报,2003,(4): 281-283.
- [2] 王青,侯卉,唐志伟,等. 医学研究生综合素质培养的研究与实践[J]. 学位与研究生教育,2006,(8):52-55.
- [3] 代玉美. 理工科研究生综合素质测评指标体系研究[D]. 大连:大连理工大学,2005.
- [4] 代玉美,刘元芳. 理工科研究生综合素质测评指标体系的构建[J]. 现代教育科学,2006,(7):126-129.
- [5] 陈峻,刘美玲. 电子信息类研究生综合素质的测评[J]. 中国电子教育,2008,(1): 23-27.
- [6] 陈全成,陈东清. 经管类研究生综合素质评价研究——基于层次分析法[J]. 长春理工大学学报(社会科学版),2011,(7):132-133,147.
- [7] 蒋德珑,尹淑萍,师黎,等. 基于模糊综合评判的研究生综合素质评价研究[J]. 计算机工程与设计,2011,(9): 3208-3212.
- [8] 章丽萍,徐敏娜,杨树峰. 基于学院的学位与研究生教育质量评估指标体系设计[J]. 学位与研究生教育,2010,(6): 12-15.

(收稿日期: 2015-04-06)

(本文编辑: 郭立)